

## Автоматический проветриватель GV-05-2

Модель с двумя пружинами для автоматического открывания/закрывания форточек в теплицах

### Инструкция по монтажу и эксплуатации

Поздравляем Вас с приобретением надежного и эффективного автоматического проветривателя GV-05-2.

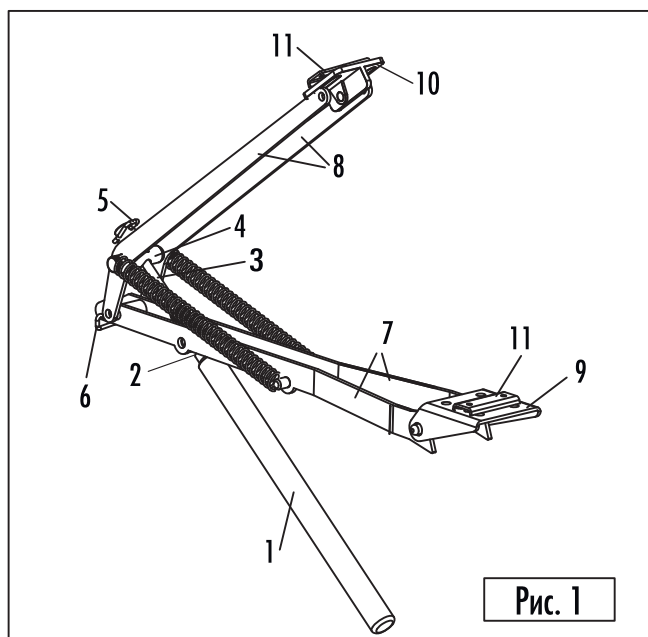

#### Состав:

- |                      |                      |
|----------------------|----------------------|
| 1. Цилиндр           | 7. Рычаг Б           |
| 2. Основной цилиндр  | 8. Рычаг А           |
| 3. Поршень цилиндра  | 9. Крепление к раме  |
| 4. Муфта             | 10. Крепление к окну |
| 5. Шпилька           | 11. Зажим            |
| 6. Стопорная шпилька |                      |

#### Инструкция по монтажу:

1. Убедитесь в том, что форточка теплицы свободно открывается.

2. Используйте винты, чтобы свободно установить зажимы (11) к оконному креплению (10) и к рамочному креплению (9) соответственно (рис. 2). Монтаж производится при закрытой форточке (рис. 3). Убедитесь, что верхний край оконной рамы находится близко к краю окна.

Если у вас деревянная рама и форточка, то крепления (9) и (10) могут быть прикреплены непосредственно к деревянным частям теплицы (рис. 3).

3. Выберите наиболее подходящие отверстия и прикрутите зажим (11) к рамочному креплению (9). Убедитесь, что верхний край рамочного крепления (9) как можно ближе, придвинут к краю оконного крепления (Рис. 3).

4. Выберите вариант, наиболее подходящий Вам:

4.1. Если Ваша форточка открывается более, чем на 40 см.: Вставьте поршень (3) через основной цилиндр (2) в муфту (4). Отверстие в поршне, должно быть совмещено с отверстием «А» в муфте, в них вставляется шпилька (5), (Рис. 4).

4.2. Если Ваша форточка открывается на 30 - 40 см., - следуйте той же схемы, но используйте только отверстие «Б». Затем, вставьте стопорную шпильку (6) в отверстие Рычага Б (7), (Рис. 5).

**! ВНИМАНИЕ !**

Не утанавливайте стопорную шпильку (6), если шпилька (5) не помещена в отверстие «Б».

5. Установите рамочное крепление (9) к раме (Рис. 6).

6. Установите оконное крепление (10) к раме форточки выше рамочного крепления (9).

**! ВНИМАНИЕ !** Форточка должна быть закрыта.

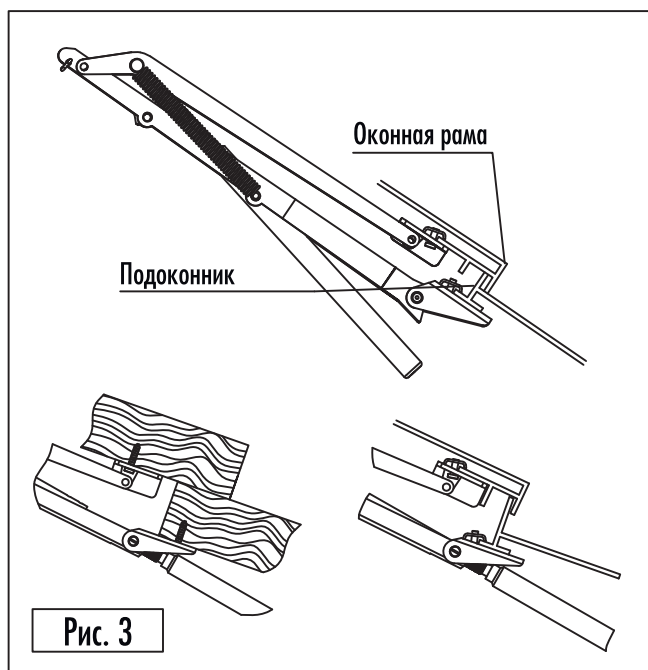
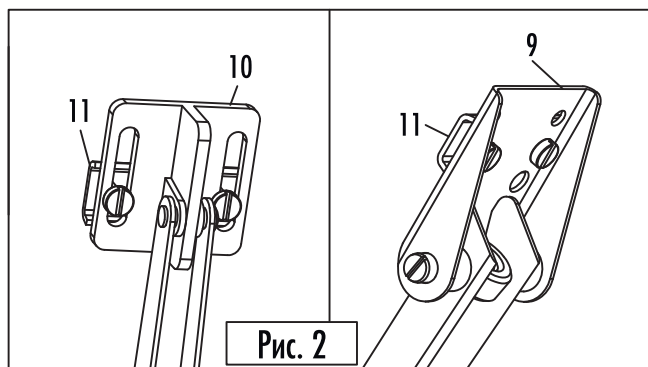

7. Откройте форточку таким образом, чтобы вернуть цилиндр (1) в основной цилиндр (2). Вкручивайте цилиндр (1), пока не будет равное расстояние с обеих сторон, затем, отпустите форточку.

Внимание! Убедитесь в правильности соединения штока (3) с муфтой (4) (Рис. 1), иначе, это может вызвать перегрузку всей системы проветривателя и его поломку!

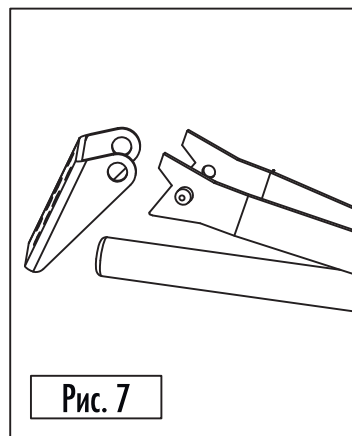
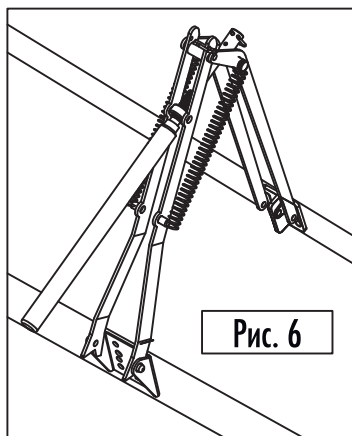
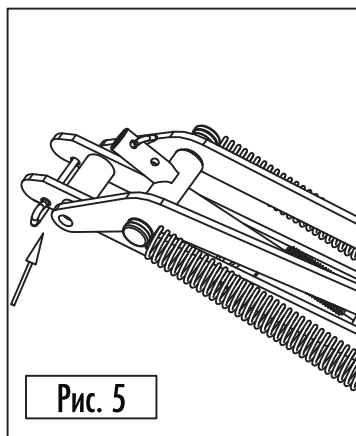
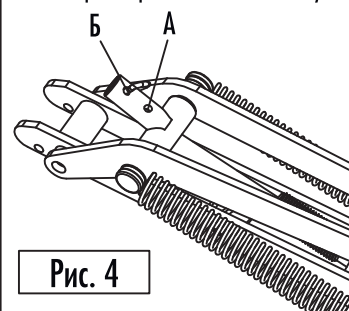

### Регулировка:

Поворотом цилиндра (1), можно регулировать температуру, при которой происходит открывание. При повороте по часовой стрелке, проветриватель открывает форточку и больше и раньше. При повороте против часовой стрелки, проветриватель открывает форточку и меньше и позже. Один полный поворот - соответствует изменению температуры открытия, приблизительно на 0,5 гр.С.

### Технические характеристики:

Максимальный вес форточки до 8 кг.  
Температура открывания форточки регулируется в диапазоне 15 - 25 гр.С.  
Максимальное открытие происходит при температуре 30 гр.С.  
Максимальное открытие приблизительно на 45 см.

### Обслуживание и хранение:

Смазывайте все подвижные части смазкой: после установки; каждой весной; в течении лета - при необходимости. На зимний период цилиндр необходимо демонтировать. Храните его в сухом теплом месте. Не рекомендуется подвергать цилиндр воздействию больших отрицательных температур. Весной смажьте проветриватель и проверьте плавное перемещение поршня.

### Примечание!

Ваш автоматический проветриватель не предназначен для использования при температуре свыше 50 гр.С. Убедитесь, что свободному открытию форточки ничего не мешает, в противном случае, могут возникнуть повреждения.

### Гарантийные обязательства

При соблюдении правил эксплуатации и хранения, срок гарантии на Автоматический проветриватель GV-05-2 составляет 12 месяцев со дня продажи. Для гарантийного ремонта необходимы подтверждающие покупку документы (чек и т.п.) и наличие отметки о продаже, заполненной продавцом. Гарантия не распространяется на проветриватели, имеющие механические повреждения.

Дата продажи: число \_\_\_\_\_ месяц \_\_\_\_\_ год \_\_\_\_\_

Печать и подпись продавца: \_\_\_\_\_

М.П.

С гарантийными обязательствами ознакомлен, подпись покупателя: \_\_\_\_\_

### Автоматический проветриватель

Артикул: GV-05-2

Произведен по заказу и под контролем Green Helper, LLC. Изготовлено из металла. Гарантия один год.

Товар в добровольном порядке сертифицирован на соответствие стандартам ГОСТ.

Производитель: «Цзянмынь Хянхонг Ко., Лтд» 503, №1, Хингхуа Индастриал Билдинг, Цзянмынь, Гуандонг, Китай.

Поставщик: ООО «Грин Хелпер», 129226, г. Москва, ул. Сельскохозяйственная, дом 12 А, тел: +7 (495) 988-4661, www.greenhelper.ru;

e-mail: info@greenhelper.ru